



Service-Information

Gefrierschrank

AFG 370/G

8549 370 01001

Letzte Änderung: 17.02.2011

Ersatzteilliste	2
Technische Daten	4
Explosionszeichnung	5
Stromlauf-Anschlussplan	6

Die vorliegenden Serviceunterlagen sind ausschließlich für technisch qualifizierte Fachkräfte bestimmt, welche mit den entsprechenden einschlägigen Sicherheitsvorschriften vertraut sind.
Änderungen vorbehalten

Ersatzteilliste

Pos-Nr.	12NC	Beschreibung
012 1	4819 528 78028	Rolle
012 2	4819 535 38013	Achse
040 0	4819 417 19536	Scharnier
040 1	4819 417 19535	Scharnier
040 2	4819 417 19581	Scharnier unten
040 4	4819 417 19582	Scharnier unten
045 5	4819 535 38056	Drehstift
045 8	4819 535 38061	Stift Scharnier
045 9	4819 535 38093	Verlaengerung Scharnier
047 0	4819 532 68873	Buchse
047 1	4819 532 68872	Buchse
070 0	4819 442 68794	Sockelblende
070 2	4819 460 78538	Einlage
101 0	4819 442 69178	Tuer Gefrieren
105 2	4819 466 99106	Distanzstueck
105 6	4819 532 68845	Buchse
111 0	4819 498 78294	Handgriff Tuer
111 2	4819 462 79466	Stopfen
111 7	4819 459 19372	Logo
156 0	4819 418 78977	Schale Eis
191 1	4819 468 18164	Magnetdichtung
233 1	4819 404 78693	Traeger Verdampfer
233 9	4819 404 79385	Traeger Verdampfer
241 5	4819 442 78361	Klappe Tuer
242 7	4819 458 68117	Schublade
242 9	4819 458 68116	Schublade
263 0	4819 462 38886	Fuehrung
263 2	4819 404 79392	Halter
263 3	4819 404 79393	Halter
263 6	4819 535 98591	Stift
301 3	4819 452 99736	Schalterleiste kompl.
301 4	4819 452 99737	Schalterleiste + Elektronik
301 6	4819 462 79258	Stopfen
324 0	4819 462 58314	Scharnierabde.
324 1	4819 462 58315	Scharnierabde.
332 0	4819 410 28974	Taste
335 6	4819 492 68794	Feder
402 0	4819 360 38666	Kompressor EMS49HLP
402 4	4819 466 89405	Klammer
491 0	4819 462 88043	Deckel Klemmk.
561 0	4819 282 28499	Motorschutz BDG AD37FQ4
561 2	4819 290 68406	Anschlussblock
614 0	4819 280 68359	Relais PTC+BDG 2019/B
633 0	4819 276 18355	Schalter
691 0	4819 210 78089	Tastkopf
691 3	4819 404 79438	Halter
740 0	4819 511 48522	Verfluessiger
740 3	4819 466 98259	Distanzstueck
745 0	4819 511 38691	Verdampfer
764 0	4819 480 28144	Filtertrockner

Pos-Nr.	12NC	Beschreibung
781 0	4819 532 28145	Abtaustopfen
781 1	4819 418 78208	Abtaurinne
903 0	4819 535 18117	Stopfen
912 1	4819 502 18488	Schraube
965 0	4819 462 48175	Stopfen
965 3	4819 466 98669	Distanzstueck
993 4	4819 442 78178	Kuehlakku
993 9	4819 310 39465	Tuerwechsel Set (n. gez.)

Technische Daten

Abmessungen + Gewicht

Abmessungen Gerät

Höhe	123 cm
Breite	66 cm
Tiefe	66 cm

Nennkapazität

Gesamt

Brutto	200 l
Netto	163 l
Brutto	200 l
Netto	163 l

Elektrische Basisdaten

Spannung	220 V - 240 V
Frequenz	50 Hz

Anschlusswert

in 24 Std.	0,92 kWh
-----------------	----------

Gefriervermögen

in 24 Std.	21 kg
-----------------	-------

Kompressor

Typ	EMS 49 HLP
Kälteleistung(CECOMAF)	112 W

Kältemittel

Typ	R 134 a
Menge	140 g

Thermostat

.....	Elektronik
Typ	
Elektronik	

Stromlauf-Anschlussplan

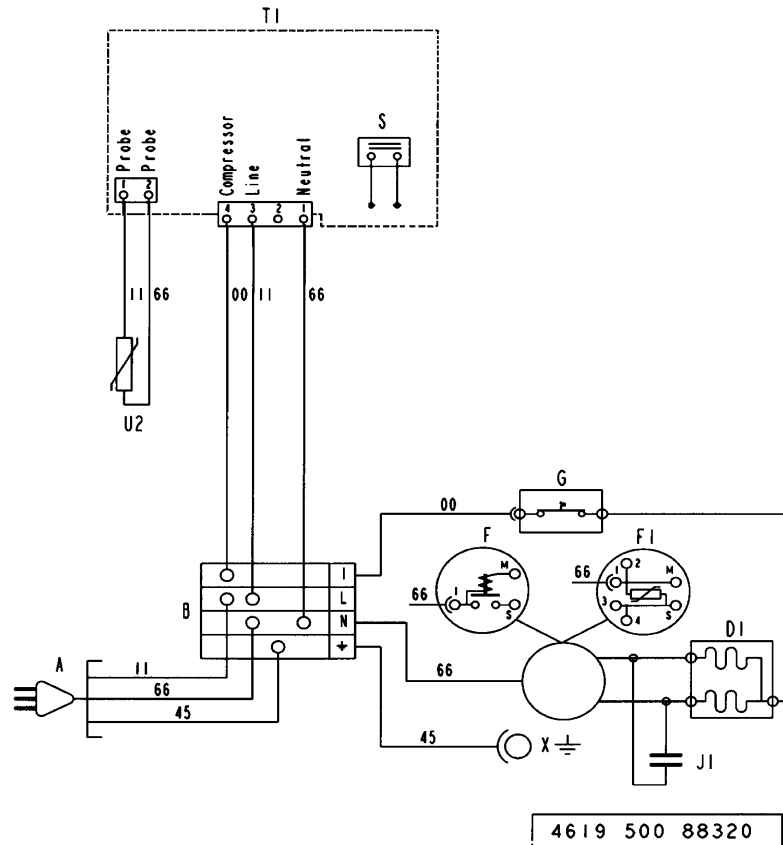

4619 500 88320

- DI FREEZER COMPRESSOR
- F STARTING RELAY
- FI P.T.C.
- G OVERLOAD PROTECTOR
- J1 RUNNING CAPACITOR
- S SWITCH-REED
- TI ELECTRONIC MODUL
- U2 FREEZER SENSOR
- A PLUG
- B MAIN CONNECTING BLOCK
- X COMPRESSOR EARTHING
- 00 BLACK
- 11 BROWN
- 22 RED
- 33 ORANGE
- 44 YELLOW
- 55 GREEN
- 66 BLUE
- 77 VIOLET
- 88 BLUE-SKY
- 99 WHITE

